

Инструкция переведена на русский язык компанией SKM-Toys.
Инструкция доступна для скачивания на сайте www.skm-toys.ru

Квадрокоптер 6-осевая стабилизация гироскопа 4-канальное управление 2.4 ГГц

14+

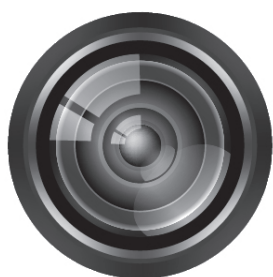

TOP SELLING F801 **Функция видеозаписи**

Квадрокоптер не игрушка, а устройство объединяющее в себе механику, электронику и аэродинамику под управлением помехоустойчивой радиоаппаратуры. Следует корректно собирать, настраивать и проверять модель, во избежание повреждений.

1. Всегда следите за безопасностью во время полёта. Так как продавец и производитель не может контролировать процесс эксплуатации модели, а именно сборки, полёта, зарядки, то вышеуказанные организации не несут никакой ответственности за данный процесс. Не правильное использование модели может привести к травмам и повреждениям собственности.
2. Данный продукт предназначен для использования лицами в возрасте от 14 лет, и желательно с опытом эксплуатации летающих моделей.
3. Пространством для полёта может быть открытое поле на котором разрешены радиоуправляемые полёты.
4. С момента продажи ответственность за безопасность во время эксплуатации модели возлагается на пользователя.
5. При возникновении проблем во время эксплуатации следует обратиться к инструкции, чтобы убедиться всё ли правильно вы делаете.

Функции передатчика

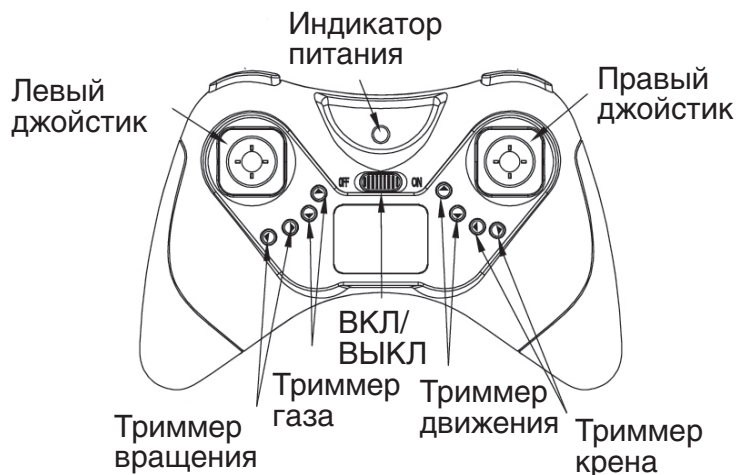

Установка батареек в передатчик

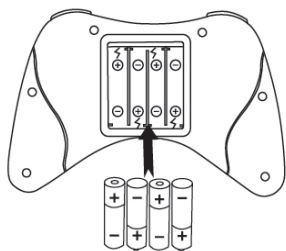

4 батареек размера AAA

Откройте крышку на задней части передатчика, затем установите 4 батарейки размера AAA соблюдая полярность в отсек. Затем закройте крышку

1. Соблюдайте полярность элементов питания
2. Не перемешивать новые и уже использованные батарейки
3. Не использовать батарейки разных типов

Двойные расходы

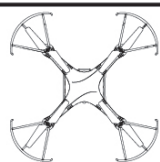

Нажать правый шифт в течении 1 секунды, передатчик издаст звуковой сигнал и войдет в режим двойных расходов



Возврат модели



Нажать левый шифт в течении 1 секунды, передатчик издаст звуковой сигнал и включится режим возврата квадрокоптера к передатчику.

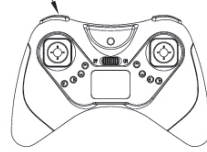

Подключение

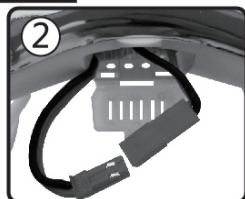

1. Устанавливать флеш карту до включения питания модели.
2. Соблюдайте полярность при подключении аккумулятора
3. Видеозапись и индикация.

3.1. Питание включено, флеш карты нет – синий индикатор светится, красный мигает.

Питание включено, флеш карта установлена – светится только синий индикатор

3.2. В режиме готовности к съёмки при нажатии кнопки видеозаписи нажнёт мигать красный индикатор. При повторном нажатии запись остановится и красный индикатор погаснет, останется светиться синий – режим готовной к видеозаписи.

3.3. Если память флеш карты закончится то запись сохранится, и модель перейдет в режим готовности.

Зарядка аккумулятора

Отключите питание модели, затем откройте крышку аккумуляторного отсека. Достаньте аккумулятор из его порта. Соедините разъём аккумулятора и зарядного устройства соблюдая полярность. Подключите USB-зарядное устройство к соответствующему порту компьютера. Индикатор зарядного устройства будет светиться красным. Когда аккумулятор зарядится индикатор перестанет светиться. Подключите аккумулятор к модели и закройте крышку отсека.

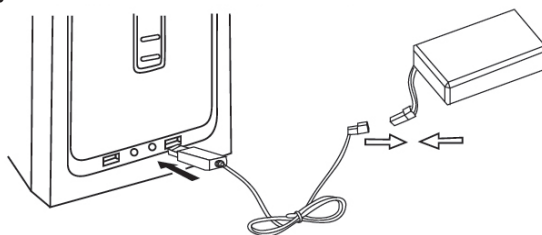

Правила зарядки

1. Во время зарядки аккумулятора он должен находиться в сухом проветриваемом месте, вдали от нагревательных элементов и взрывоопасных веществ.
2. Перед зарядкой достаньте аккумулятор из модели. Процедура зарядки аккумулятора должна проводиться под присмотром.
3. Не ставьте на зарядку аккумулятор сразу же после полёта, так как ему необходимо остыть.
4. Убедитесь что вы используете зарядное устройство поставляемое с моделью квадрокоптера.
5. Если долгое время не использовать модель для полётов, аккумулятор может разрядится. Необходимо зарядить его перед использованием.

Уход за аккумулятором

1. Хранить аккумулятор следует в сухом проветриваемом месте при температуре 18-25°C.
2. Для увеличения срока службы аккумулятора следует избегать повторных зарядок и чрезмерного разряда.
3. Когда аккумулятор необходимо положить на хранение на долгое время, следует оставить в нём 50-60% заряда.
4. Если аккумулятор долго не используется, раз в месяц следует проверять чтобы его заряд не опустился ниже 3 вольт.

Управление

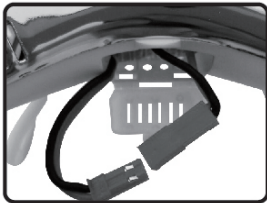

ВНИМАНИЕ

Если модель не используется долгое время, то следует отключить от неё аккумулятор

1. При подключении аккумулятора к модели соблюдайте полярность. Затем поставьте квадрокоптер на ровную горизонтальную поверхность. Не перемещайте модель, пока мигают позиционные огни.
2. Убедитесь что джойстики находятся в своих нулевых позициях, затем включите питание передатчика. Для активации управления сдвиньте джойстик газа до конца вверх и затем обратно.
3. Поставьте квадрокоптер на открытое место и займите позицию позади него.

ВАЖНО: Передние винты белого цвета,
Задние винты красного цвета.

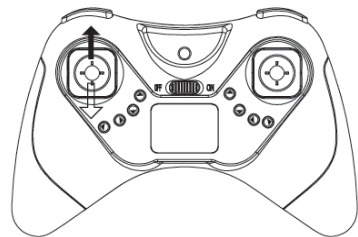
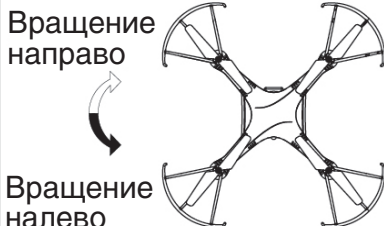
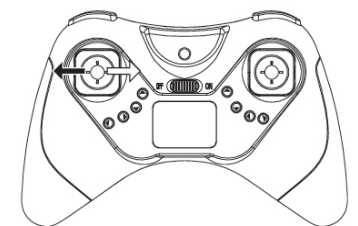
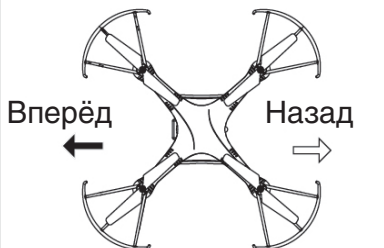
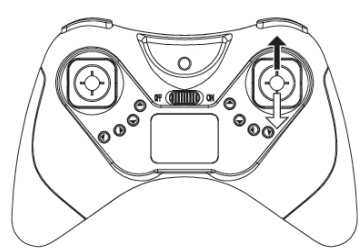
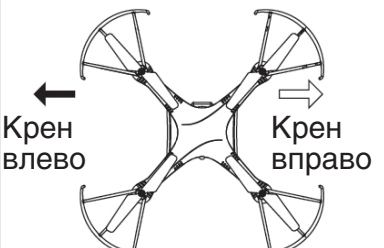
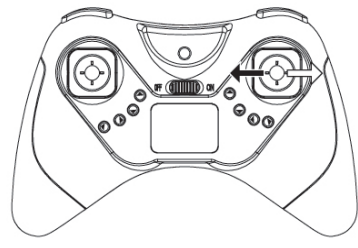
<p>Взлёт ↑</p>  <p>Приземление ↓</p>	<p>Сдвигайте джойстик газа вверх и квадрокоптер начнёт взлетать. Сдвигайте джойстик газа вниз и квадрокоптер начнёт приземляться</p>	
<p>Вращение направо ↻</p>  <p>Вращение налево ↻</p>	<p>Сдвигайте джойстик вращения влево и модель начнёт вращение в левую сторону. Сдвигайте джойстик вращения вправо и модель начнёт вращение в правую сторону.</p>	
<p>Вперёд ←</p>  <p>Назад →</p>	<p>Сдвигайте джойстик движения вверх для начала движения вперёд. Сдвигайте джойстик движения вниз для начала движения назад.</p>	
<p>Крен влево ←</p>  <p>Крен вправо →</p>	<p>Сдвигайте джойстик крена вправо и модель начнёт крениться вправо. Сдвигайте джойстик крена влево и модель начнёт крениться влево.</p>	

ВНИМАНИЕ

Сдвигайте джойстик газа медленно. Если модель вращается или кренится в воздухе без команды, то используйте триммеры

ВНИМАНИЕ: полёт квадрокоптера на высоте 30 см от земли может быть нестабильным под действием эффекта отражения от земли.

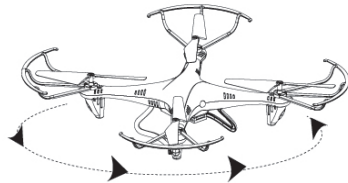

Если квадрокоптер вращается без команды влево, то нажимайте правый триммер пока вращение не прекратится.

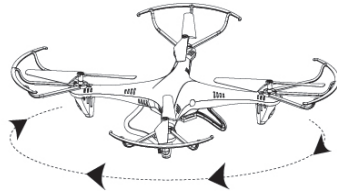
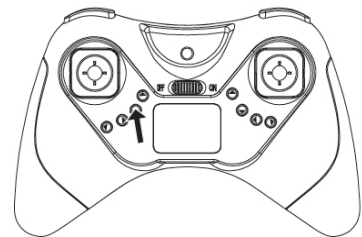

Если квадрокоптер вращается без команды вправо, то нажимайте левый триммер пока вращение не прекратится.

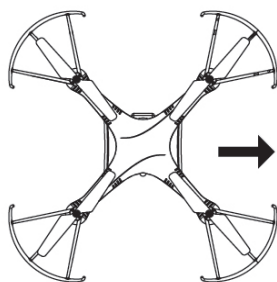
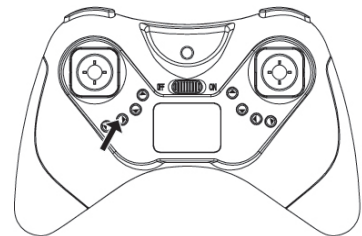

Если квадрокоптер кренится влево без команды, то нажимайте правый триммер пока он не выровняется.

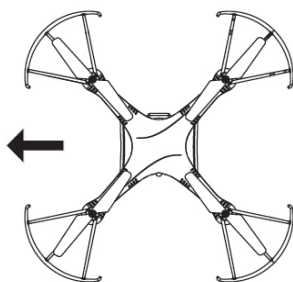
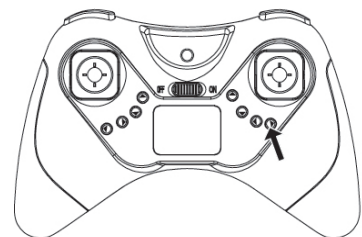

Если квадрокоптер кренится вправо без команды, то нажимайте левый триммер пока он не выровняется.

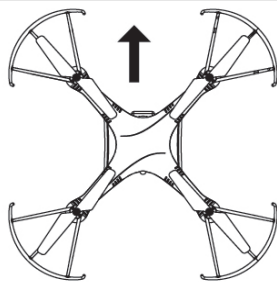
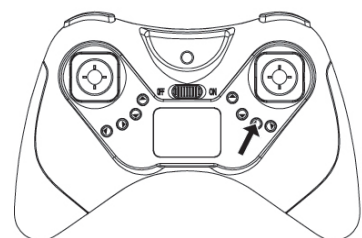

Если квадрокоптер движется назад без команды, то нажимайте триммер вперёд пока он не остановится.

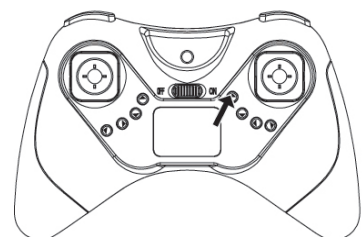

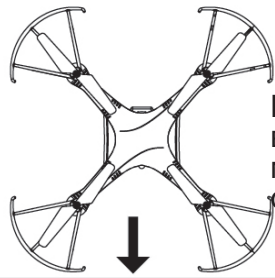

Если квадрокоптер движется вперёд без команды, то нажмите триммер назад пока он не остановится.

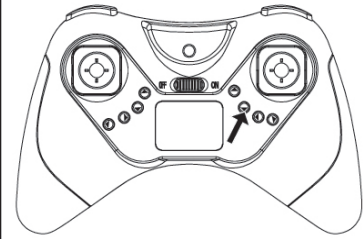

Условия полёта

Предупреждение

1. Не используйте модель при экстремальных температурах. Это может повлиять на работу элементов квадрокоптера или привести к поломке.
2. Не летайте при сильном ветре.

Тренировка

Вращение на месте

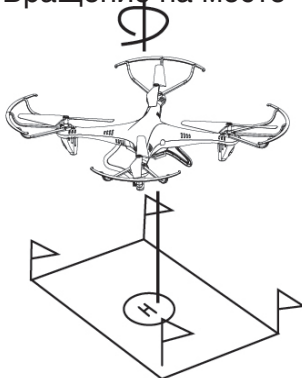

Для обучения пилотированию, пожалуйста, выполните следующие упражнения.

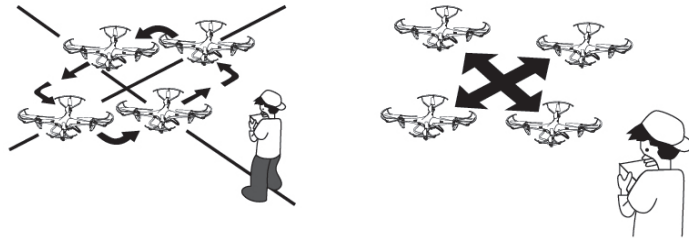

Сначала вы можете выполнить вращение на месте, приземление в заданной точке, а затем вы можете приступить к выполнению более сложных фигур.

Перевороты

Ваш квадрокоптер способен делать перевороты на 360°. Для этого вам необходимо взлететь не менее чем на три метра, удерживая кнопку переворота на пульте выбрать направление переворота с помощью правого джойстика. Ваш коптер совершит переворот!

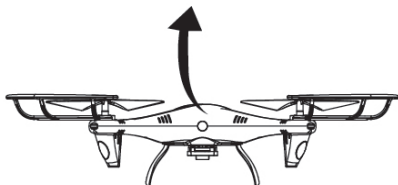

Переворот вперед

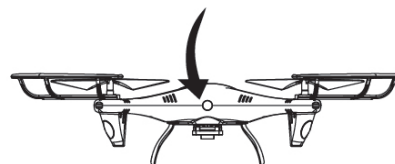

Переворот назад

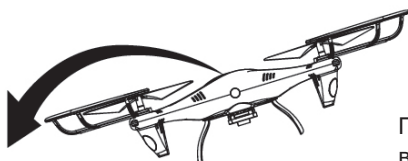

Переворот влево

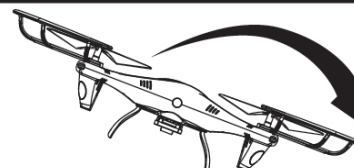

Переворот вправо

Бросок

Подбросьте квадрокоптер и сдвиньте джойстик газа, модель автоматически стабилизирует полёт.

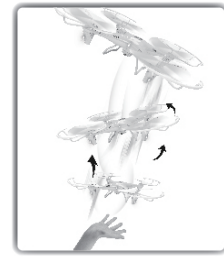
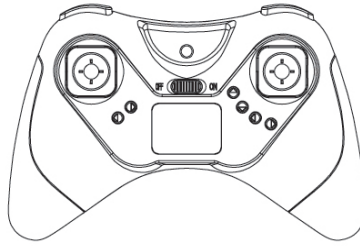

Устранение неисправностей

Проблема	Причина	Решение
Не работает передатчик	Передатчик выключен	Включите передатчик
	Батарейки установлены неправильно	Вставьте батарейки, соблюдая полярность
	Батарейки вышли из строя	Замените батарейки на новые
Коптер не реагирует на команды	Передатчик не включен	Включите передатчик
	Не включено питание коптера	Подключите аккумулятор
	Сильные помехи Плохие погодные условия	Смените зону полетов Летайте в ясную безветренную погоду
Коптер не набирает высоту	Медленное вращение лопастей	Поднимите ручку газа
	Аккумулятор коптера разряжен	Зарядите аккумулятор полностью
Слишком быстрое приземление	Рычаг газа был опущен вниз слишком быстро	Опускайте рычаг газа плавно
Потеря управления	Превышена максимальная дистанция управления	Убедитесь что коптер находится в радиусе 30 метров от вас

ВАЖНО:

1. Дальность управления снижается, если элементы питания квадрокоптера или пульта управления разряжены.
2. Не взлетайте высоко, если аккумулятор квадрокоптера не заряжен полностью. Это может привести к остановке двигателей.
3. Не эксплуатируйте поврежденный квадрокоптер.
4. Обязательно извлекайте элементы питания при длительном хранении модели и пульта управления.
5. Не роняйте и не кидайте пульт управления.

Схема конструкции

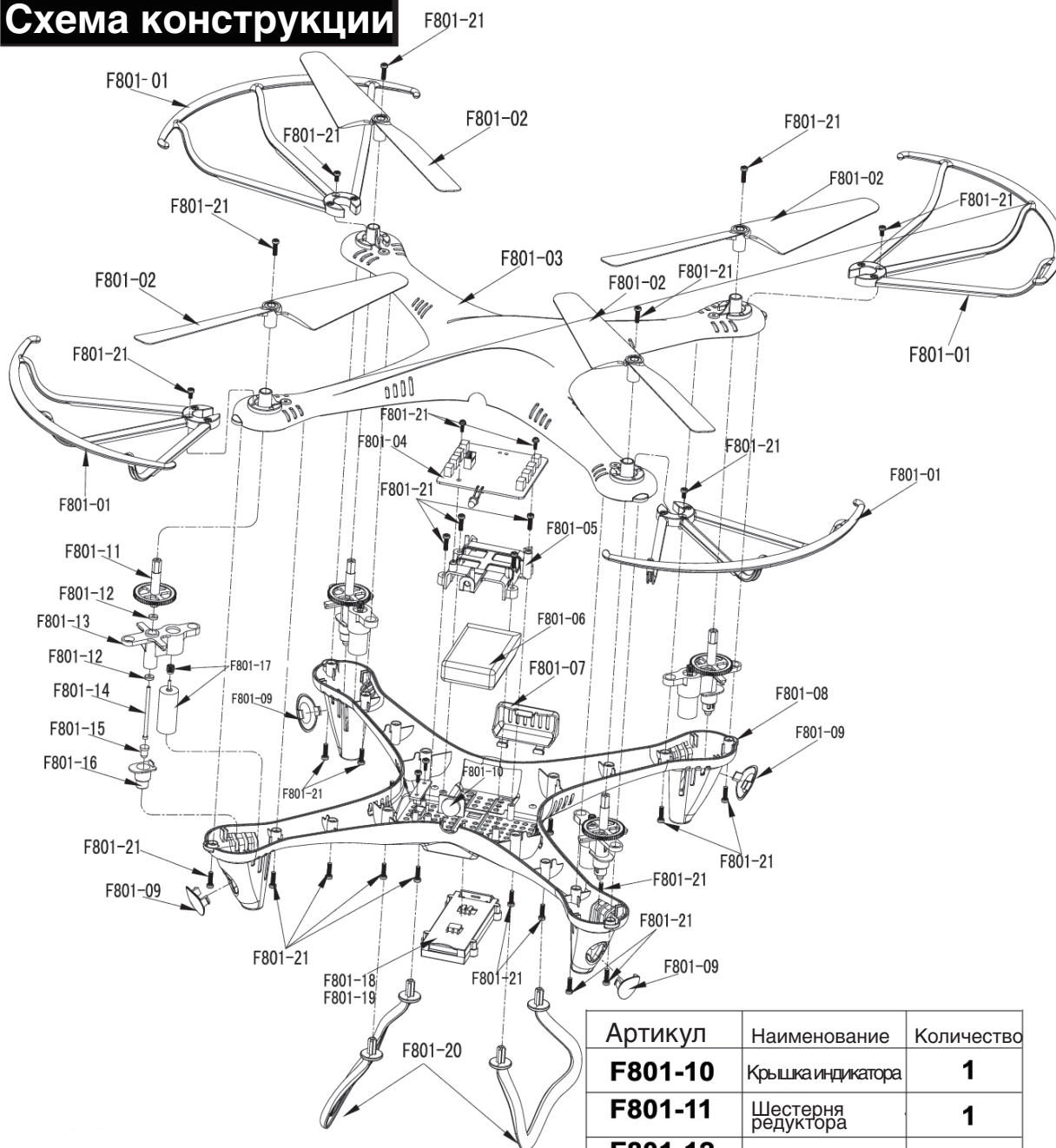

Артикул	Наименование	Количество	Артикул	Наименование	Количество
F801-01	Защитная рамка	4	F801-10	Крышка индикатора	1
F801-02	Винт	4	F801-11	Шестерня редуктора	1
F801-03	Крышка корпуса	1	F801-12	Втулка	8
F801-04	Плата приёмника	1	F801-13	Крепление двигателя	4
F801-05	Крепление аккумулятора	1	F801-14	Вал редуктора	4
F801-06	Аккумулятор	1	F801-15	Светодиод	4
F801-07	Крышка отсека АКБ	1	F801-16	Крепление светодиода	4
F801-08	Нижняя часть корпуса	1	F801-17	Двигатель	2/2
F801-09	Крышка подсветки	4	F801-18	Камера 30W	1
			F801-19	Камера 200W	1
			F801-20	Стойки шасси	2
			F801-21	Винты	1
			F801-22	Зарядное устройство	1